

BULOSAFE

Félicitations! Votre meuble de bureau est équipé d'une technique avancée de fermeture: Bulosafe.

A la livraison, le meuble est fermé. Afin de l'ouvrir, veuillez d'abord monter le bouton et composer le secret 0-0-0.

Tenez le bouton à la verticale et ajustez-le sur le petit cylindre métallique en saillie: appuyez jusqu'à ce qu'un clic se fasse entendre. composez les chiffres 0-0-0. A présent, votre meuble peut s'ouvrir et se fermer.

Ouvert = le bouton est placé à l'horizontale

Fermé= le bouton est placé à la verticale

Si vous ne désirez pas composer de code secret, vous gardez la combinaison 0-0-0. Maintenant la serrure est ouverte avec le bouton à l'horizontale, tandis qu'elle est toujours fermée avec le bouton à la verticale.

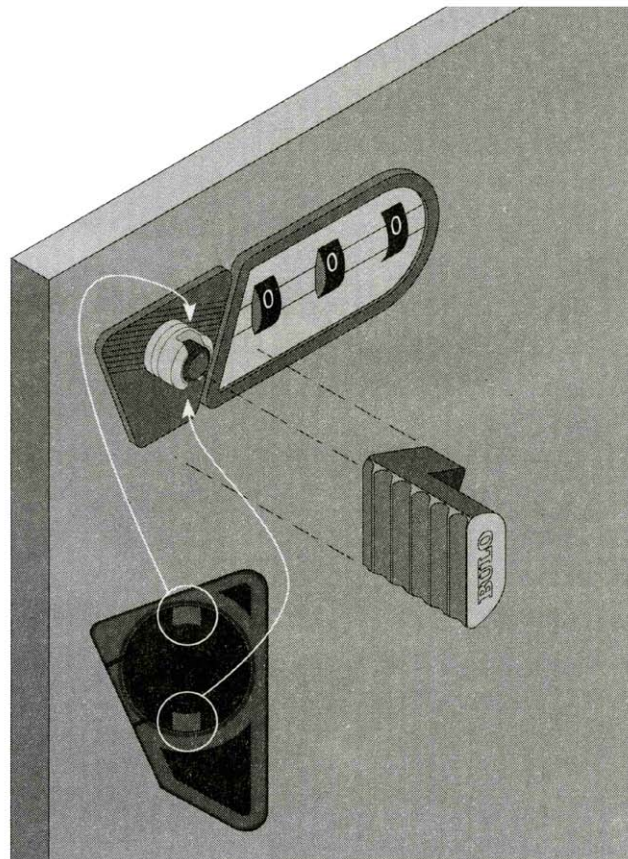

Comment composer votre secret? (A la livraison, le code est 0-0-0).

1. composez le code 0-0-0.
2. Tournez le bouton en position horizontale et ouvrez l'armoire.
3. Tournez le bouton à la verticale.
4. A la première composition du secret, il faut enlever le ruban adhésif. (1)
5. D'une main, vous poussez le taquet vers le côté et de l'autre, vous composez le secret voulu A-B-C. (2) (mouvement simultanés) Ne pas lâcher le taquet avant que le code soit entièrement composé!
6. Laissez le taquet revenir en place.
7. Un quart de tour vers la droite: le code est introduit et masqué automatiquement. (3)

POUR OUVRIR:

- Composez votre secret.
- Un quart de tour à droite.
- Le bouton est en position horizontale.
- Ouvrez la porte ou le tiroir.

POUR FERMER:

- Fermez la porte ou le tiroir.
- Tournez le bouton un quart de tour vers la gauche.
- Le bouton est maintenant en position verticale.

8. Si vous voulez changer le code, composez d'abord le code secret existant et retournez à 5.

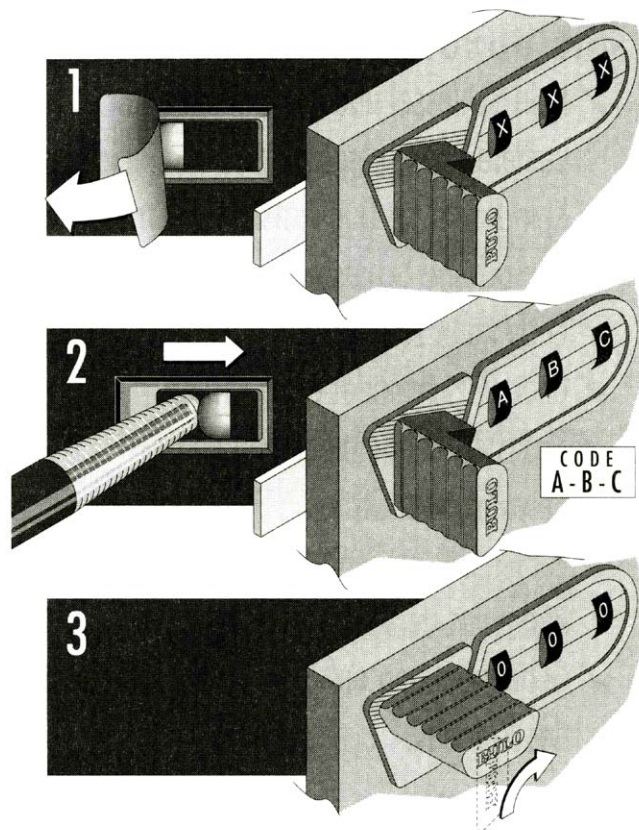

LES ATOUTS DU BULOSAFE

- Pas de clé ou de carte magnétique d'où impossibilité de perte ou d'oubli.
- Pas de risque de clés copiées ou cassées.
- Le code peut être modifié à chaque instant.
- Disparition du code à l'ouverture.
- Sécurité à l'abri de toute violation.
- Uniformité d'application sur tout mobilier et système de fermeture.
- Discrétion à tout niveau au sein de l'entreprise.

VERROUILLAGE DU CODE (en option)

Votre organisation peut se décider à:

- verrouiller votre code personnel.
- vous imposer une combinaison.

Ainsi l'entreprise détermine qui pourra ouvrir quelle armoire.

Un code verrouillé ne peut se modifier que par le biais d'un responsable de système.

Le verrouillage du code se fait par le truchement d'une pièce spéciale, qui peut se mettre en place sans outils spéciaux.

Consultez à cet effet soit Bulo soit le revendeur Bulo.

QUELLES SONT LES SITUATIONS PARTICULIERES QUI PEUVENT SE PRESENTER?

1. VOUS NE PARVENEZ PAS A FERMER LE MEUBLE

Vous ne pouvez pas tourner le bouton.

Cause: Le bouton est en position verticale (= fermé)

Solution: Ouvrez l'armoire, placez le bouton à l'horizontale et fermez à présent.

2. LE BOUTON TOURNE A L'INFINI

Même après composition du code voulu, le meuble ne s'ouvre pas.

Solution: Tournez à droite et non à gauche.

3. VOUS NE REUSSISSEZ PAS A COMPOSER LE SECRET

Les petites roues chiffrées passent toujours en position 0-0-0.

Cause: La serrure est ouverte (bouton à l'horizontale).

Solution: Ne formez le code qu'après fermeture.

Ceci est impossible avec le bouton à l'horizontale.

4. LA SERRURE NE SE VERROUILLE PAS

Le bouton s'ouvre et se ferme librement

Cause: Votre code est toujours en position 0-0-0.

Solution: Formez un autre secret.

5. LE BOUTON N'EST PAS PLACE EN POSITION SPECIFIQUE

Si le bouton n'est placé ni à la verticale, ni à l'horizontale, le système a activé la protection contre l'usage abusif.

Cause: Un quart de tour de trop.

Solution: Revenez un quart de tour en arrière.

6. VOUS NE PARVENEZ PAS A COMPOSER LE SECRET OU A POUSSER LE TAQUET DU CODE

Cause: Manipulation fautive.

Solution: Lisez attentivement à la page 12 les instructions au sujet de la composition du secret.

7. IL N'Y A PAS DE TAQUET A L'ARRIERE

Votre code est verrouillé. Seule une personne autorisée (p.ex. le responsable du système) est à même de déverrouiller le code.