

# CHAIR

## TECHNISCHE ANLEITUNG



### 1. Konzept:

CHAIR ist die neue Bürostuhlkollektion von Vincent Van Duysen, die sich in einem raffinierten Design präsentiert. Saubere Linien und eine klare Silhouette kennzeichnen den Stuhl. Überraschend ist auch der ergonomische und äusserst bequeme Sitzkomfort. Darüber hinaus werden aussergewöhnliche Materialien eingesetzt. So sind die Einstellungshebel unten am Stuhl aus keramischen Material ausgeführt, was sich sehr angenehm anfühlt. Die Farben der Bekleidung, des Seitenprofils und des Untergestells können aufeinander abgestellt werden, sodass ein völlig monochromer Stuhl entsteht.

### 2. Metallrahmen

#### Metallrahmen mit Kippmechanismus

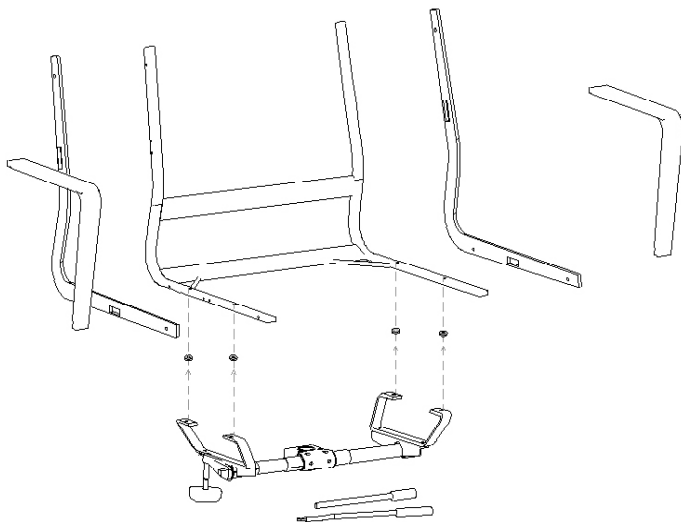

Verwendung des neuen Materials ilira stretch (flache Unterfederung), die dem Ganzen sehr viel Komfort bietet und eine besonders feine und leichte Formgebung ermöglicht.

## 2. Types

**BÜRODREHSTUHL** - Bürodrehstuhl mit Kippmechanismus, auf 5-Kreuzgestell auf Rollen

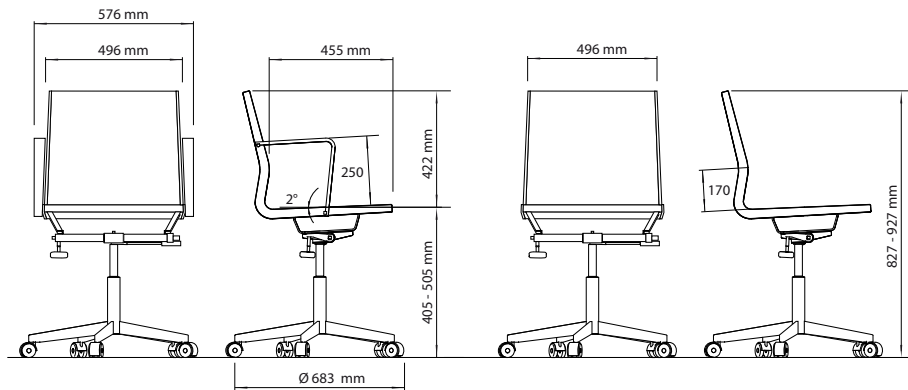

**BESUCHERDREHSTUHL** - Besucherstuhl fest, auf 4-Kreuzgestell auf Rollen oder Gleitern

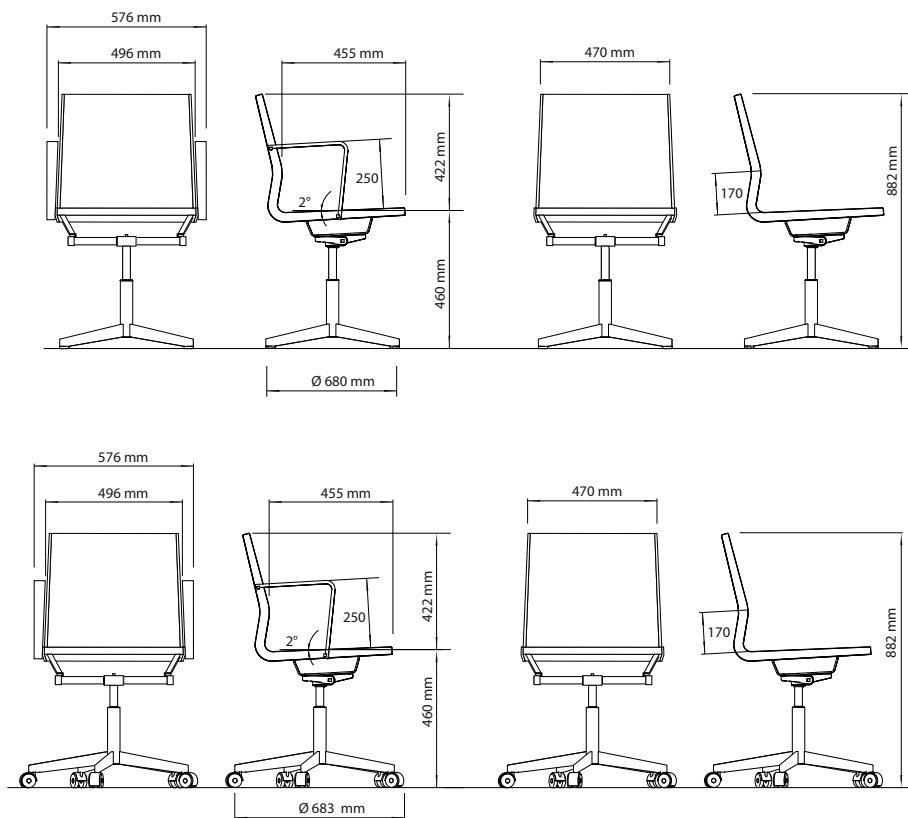

## 3. Ergonomie

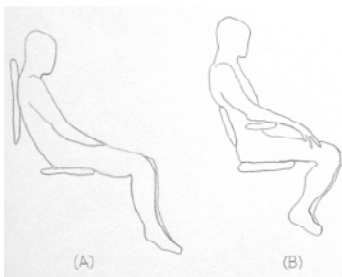

mittelhoher Rücken für einen freien Schulterblattbereich (mehr Bewegungsfreiheit, bessere Unterstützung der Lendenwirbel, verhindert das Zurücksinken mit einem krummen Rücken, siehe auch Zeichnungen)

Neigungswinkel des Sitzes von  $-4,5^\circ$ , verhindert auch das Zurücksinken mit einem krummen Rücken, verleiht ein gutes Sitzgefühl (Chris Snijders, Ergonom), ist für eine gute Sitzposition und eine ideale Unterstützung des Beckens notwendig (Hugo Bos, Physiotherapeut und Manager Ergonomie)

### Folgende Einstellungen sind möglich:

- Höheneinstellung
- Gewichtseinstellung
- Verriegelung des Mechanismus in der vordersten Position

Die Griffe sind in weiß glasiertem Porzellan ausgeführt. Dies verleiht dem Stuhl einen gewissen Mehrwert. Es passt auch in das Gesamtkonzept des Stuhles; Nutzung von Grundmaterialien wie Stahl, Divina Stoff (Filzstoff) und Keramik.

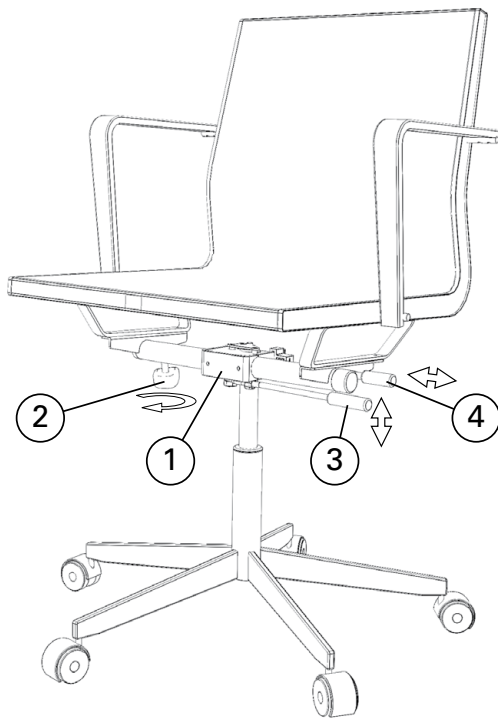

1. Wippmechanismus mit Torsionsstange
2. Gewichtsausgleichsystem
3. SitzhöhenEinstellung
4. Arretierung Wippmechanismus

## 4. Ausführungen

### Untergestell

lackiert lilienweiss  
lackiert hellgrau  
lackiert cargograu  
lackiert Kaffeebohne  
Edelstahl

### Armstütze

ohne Armlehne  
Formholz, Eiche  
Formholz, Nussbaum  
Formholz, Padouk  
Formholz, Wenge

### Seitenprofil

lackiert lilienweiss  
lackiert hellgrau  
lackiert cargograu  
lackiert Kaffeebohne  
Furnier, Eiche  
Furnier, Nussbaum  
Furnier, Padouk  
Furnier, Wenge

### Stoff

Stoff Divina hellgrau  
Stoff Divina cargograu  
Stoff Divina Kaffeebohne  
Leder...

### Rollen / Gleitern

Harte Rollen  
Weiche Rollen  
Filzgleiter  
Kunststoffgleiter

